

## Technische Hilfe Typ Gurtförderer

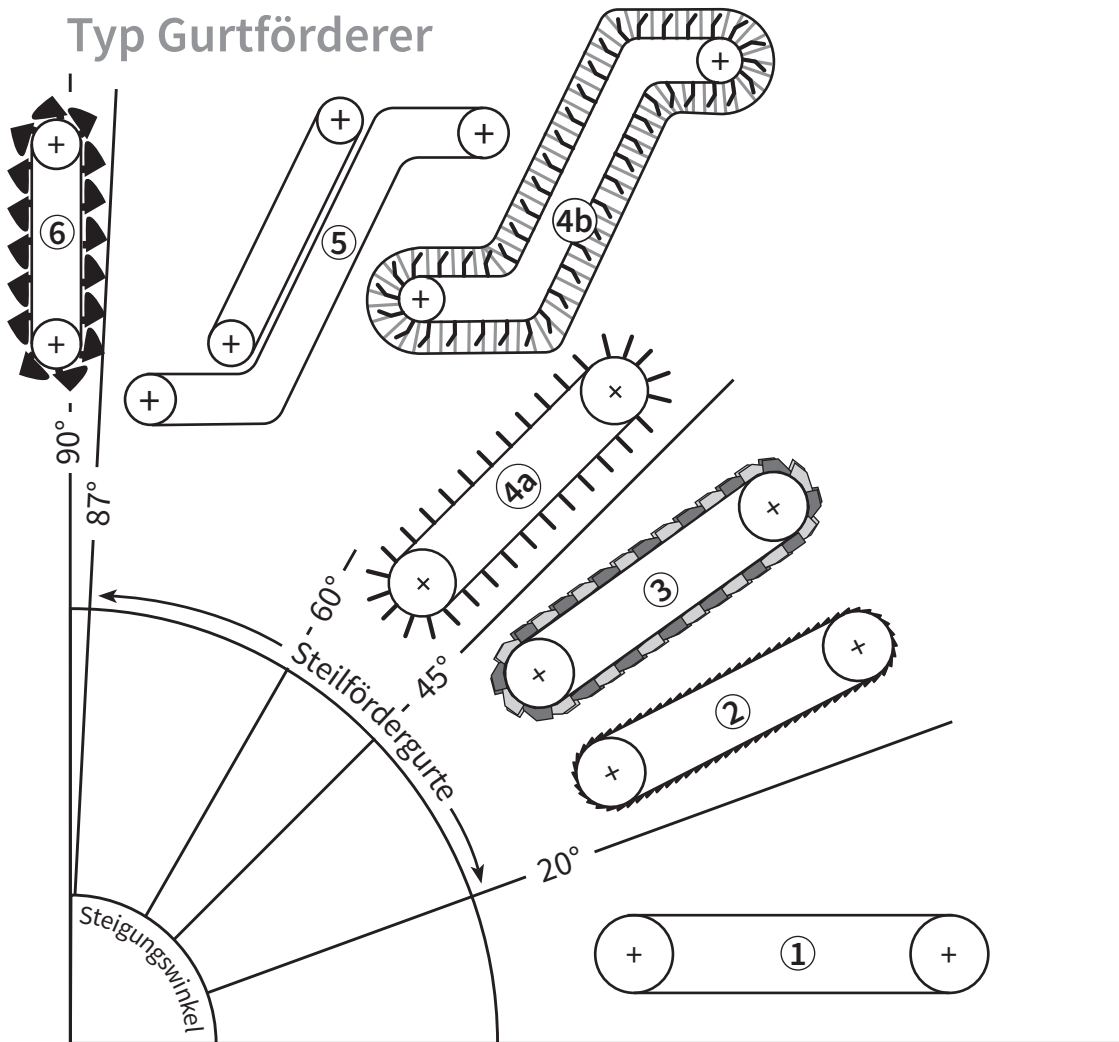

- ① Transportbänder ohne Oberflächenprofilierung, glatter Gurt
- ② Stückgut-Transportbänder mit Deckplattenmusterung, z. B. Super-Grip
- ③ Steilfördergurte, z. B. V-Bogen, U-Bogen, Y-Bogen
- ④ a) Höckerbänder  
b) Wellkastenbänder
- ⑤ Fördergurte mit Deckbändern
- ⑥ Becherwerke (Elevatoren)

Der maximal mögliche Steigungswinkel ist abhängig von dem Fördermedium und ist gesondert zu prüfen. Hierfür ist der dynamische Schüttwinkel ausschlaggebend.

Die Angaben basieren auf gegenwärtigen Kenntnissen und Erfahrungen. Sie befreien den Verarbeiter bzw. Anwender nicht von eigenen Prüfungen und Versuchen. Eine rechtlich verbindliche Zusicherung bestimmter Eigenschaften oder der Eignung für einen konkreten Einsatzzweck kann hieraus nicht abgeleitet werden. Etwaige Schutzrechte sowie bestehende Gesetze oder Bestimmungen sind vom Empfänger unserer Produkte in eigener Verantwortung zu beachten. Für Druckfehler und Irrtümer keine Gewähr. Technische Änderungen vorbehalten. Weitergabe und Vervielfältigung dieses Dokumentes bzw. seiner Inhalte – auch auszugsweise – nur mit Genehmigung des noltewerks. Stand 0915.

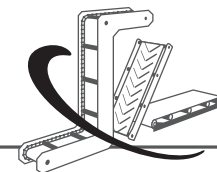

fördergurte